

#### CARACTÉRISTIQUES

- Construction solide.
- La tête de la machine se lève verticalement.
- Système éleveur hydraulique pour la tête de la machine.
- Entraînement de la cuve par roue d'entraînement avec revêtement en caoutchouc.
- La cuve est pressée automatiquement contre la roue d'entraînement par un système hydraulique.
- Commande digitale.
- Trois minuteries pour la programmation de la direction inverse et des deux vitesses.

#### FEATURES

- Sturdy construction.
- Machine head goes up vertically.
- Hydraulic lifting system of the machine head.
- Bowl drive by transmission wheel with rubber coating.
- The bowl is pulled automatically against the transmission wheel by means of a hydraulic system.
- Digital control.
- Three timers for programming reverse direction and both speeds.

#### EIGENSCHAPPEN

- Stevige constructie.
- Machinekop gaat verticaal omhoog.
- Hydraulisch liftsysteem voor de machinekop.
- Kuipaandrijving met rubberen aandrijf wiel.
- De kuip wordt automatisch tegen het aandrijf wiel gedrukt door middel van een hydraulisch systeem.
- Digitale bediening.
- Drie timers: programmering van de omgekeerde draairichting en de twee snelheden.





Interrupteur pour fonctionnement manuel.  
Switch for manual control.  
Knop voor manuele bediening.

Équipé de 3 minuteries et mode automatique.

Equipped with 3 timers and automatic function.

Voorzien van 3 timers en automatische modus.

La cuve est pressée automatiquement contre la roue d'entraînement par un système hydraulique.

The bowl is pulled automatically against the transmission wheel by means of a hydraulic system.

De kuip wordt automatisch tegen het aandrijfwiel gedrukt door middel van een hydraulisch systeem.

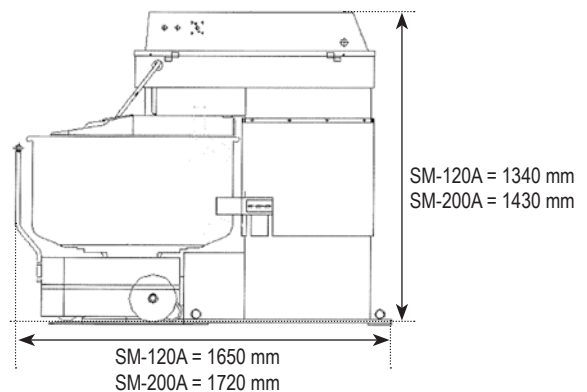
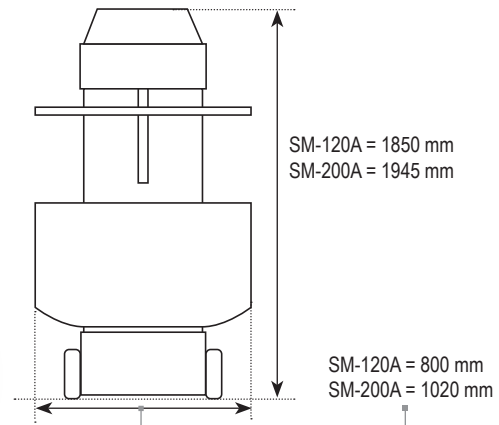
**VUE LATÉRALE | SIDE VIEW | ZIJAAZICHT**

**VUE DE FACE | FRONT VIEW | VOORAANZICHT**

**SM-120A**

**SM-200A**

MODEL	SM-120A	SM-200A
CAPACITÉ FARINE   FLOUR CAPACITY   BLOEMCAPACITEIT	6 - 80 kg	10 - 120 kg
CAPACITÉ PÂTE   DOUGH CAPACITY   DEEGCAPACITEIT	9 - 120 kg	15 - 200 kg
COULAGE   LIQUID CAPACITY   VLOEISTOF CAPACITEIT	3 - 40 L	5 - 60 L
PUISSANCE MOTEUR   MOTOR POWER   MOTORVERMOGEN		
Spirale   Spiral   Spiraal	9 kW	12 kW
Cuve   Bowl   Kuip	0,75 kW	1,5 kW
Trs/Min à 50 Hz   R.P.M. at 50 Hz   Omw/min bij 50 Hz	110/220	105/210
1re/2ième vitesse   1st/2nd gear   1ste/2de snelheid		
POIDS NET MACHINE   NET WEIGHT MACHINE   NETTOGEWICHT MACHINE	1300 kg	1350 kg
VOLTAGE   VOLTAGE   SPANNING	380V 3Ph 50Hz	380V 3Ph 50Hz
OPTION CUVE SUPPL.   OPTION EXTRA BOWL   OPTIE EXTRA KUIP	✓	✓