

CARACTÉRISTIQUES

- La machine fonctionne avec levier ou avec pédales.
- Grand écart entre les rouleaux jusqu'à 50 mm.
- Levier robuste pour régler l'écart des rouleaux.
- Tapis en PVC.
- Vitesse des tapis 60 cm/sec.
- Tables relevables et facilement démontables.

FEATURES

- The machine can be operated with handle or with pedals.
- Large roller opening up to 50 mm.
- Solid lever for setting the space between the rollers.
- Conveyor belts in PVC.
- Belt speed 60 cm/sec.
- Tables can be raised after operation and are easily removable.

EIGENSCHAPPEN

- Machine kan bediend worden door middel van een hendel of met pedalen.
- Grote walsopening 50 mm.
- Stevige handgreep om opening in te stellen.
- PVC transportbanden.
- Bandsnelheid 60 cm/sec.
- Opklapbare en eenvoudig uitneembare tafels.



2 YEARS
WARRANTY

La grille de sécurité empêche des blessures aux mains.

Avoid hurting hands with safety grid.

Veiligheidsrooster vermijdt kwetsuren aan de handen.

Avec rouleau pour enrouler la pâte.

With reeler to roll the dough.

Voorzien van deegrol om deeg op te rollen.



Commande facile par poignée ou pédale.

Manual lever or footboard switch convenient for operation.

Hendel of voetpedaal voor gemakkelijke bediening.

Équipé avec roulettes pourvues de frein.

Mounted on castors with locking system.

Uitgerust met zwenkwielen met rem.

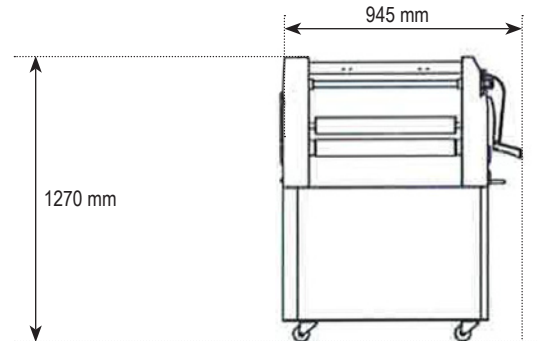
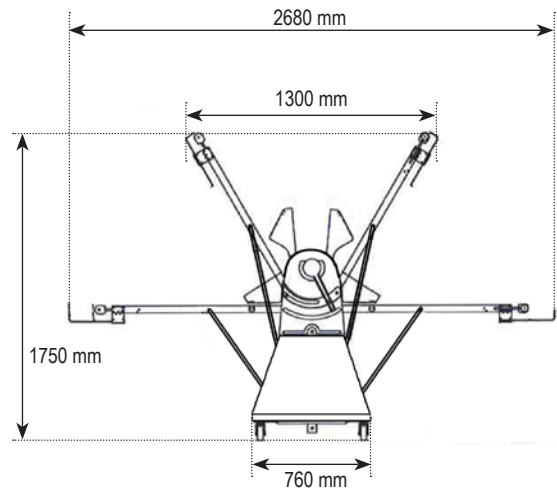
VUE LATÉRALE | SIDE VIEW | ZIJAAZICHT

VUE DE FACE | FRONT VIEW | VOORAANZICHT

SM-520E

MODEL	SM-520E
MODÈLE SUR SOCLE MODEL WITH SUPPORT SOKKELMODEL	✓
PUISSANCE MOTEUR MOTOR POWER MOTORVERMOGEN	0,75 kW
POIDS NET MACHINE NET WEIGHT MACHINE NETTOGEWICHT MACHINE	240 kg
LARGEUR DU LAMINAGE WORKING WIDTH UITROLBREEDTE	500 mm
LONGUEUR DU TAPIS CONVEYOR BELT LENGTH LENGTE TRANSPORTBAND	2 x 1000 mm
ÉCART ENTRE LES ROULEAUX SPACE BETWEEN ROLLERS RUIMTE TUSSEN DE ROLLEN	1 - 50 mm
VOLTAGE VOLTAGE SPANNING	220/380V 3Ph 50Hz