

CARACTÉRISTIQUES

- HS-3S est une machine à trancher horizontale principalement utilisées pour les gâteaux et hamburgers.
- Les produits sont amenés sur un tapis vers les couteaux.
- Livré avec 3 couteaux.
- Distance entre les couteaux facile à adapter (par 5 mm).
- Livré avec socle sur roulettes avec freins.

FEATURES

- HS-3S is a horizontal slicer mainly used for hamburger and cake cutting.
- The products are transported to the blades by the conveyor belt.
- Delivered with 3 blades.
- Easy to adapt distance between blades (by 5 mm).
- Delivered with socle on castors with locking system.

EIGENSCHAPPEN

- HS-3S is een horizontale snijmachine, meestal gebruikt om cake of hamburgers te snijden.
- De producten worden door de transportbanden naar de snijmesses gebracht.
- Geleverd met 3 messen.
- De afstand tussen de snijbladen is makkelijk aan te passen (per 5 mm).
- Geleverd met sokkel op zwenkwieltjes met rem.





Avec tapis supérieur pour l'alimentation.
With upper conveyor for the infeed.
Met bovenste transportband voor de aanvoer.

Équipé d'un couvercle de protection en plexi.
Equipped with perspex safety cover.
Uitgerust met een veiligheidskap in plexiglas.

Livré avec socle sur roulettes avec freins.
Delivered with socle on castors with locking system.
Geleverd met sokkel op zwenkwiel'tjes met rem.

Distance entre les couteaux facile à adapter (par 5 mm).
Easy to adapt distance between blades (by 5 mm).
De afstand tussen de snijbladen is makkelijk aan te passen (per 5 mm).

VUE LATÉRALE ■ SIDE VIEW ■ ZIJAAZICHT

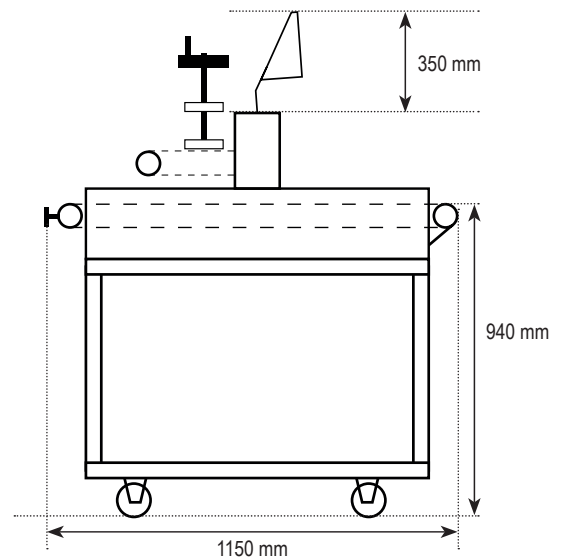

VUE DE FACE ■ FRONT VIEW ■ VOORAANZICHT

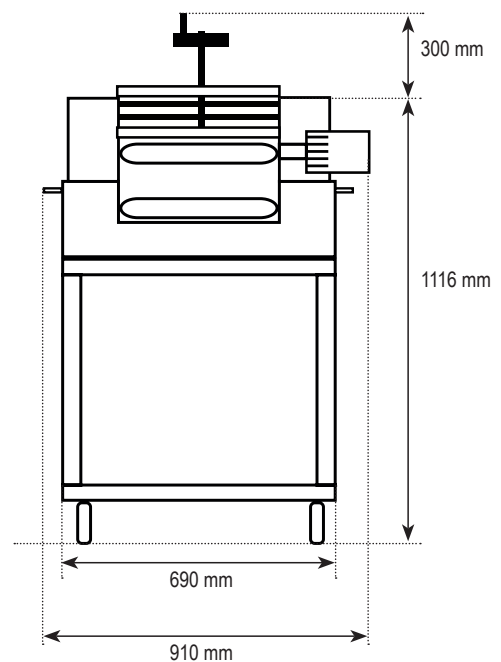

MODEL

HS-3S

CAPACITÉ ■ CAPACITY ■ CAPACITEIT hamburgers/heure - hamburgers/hour - hamburgers/uur	5000
NOMBRE DE COUTEAUX ■ NUMBER OF KNIVES ■ AANTAL MESSEN	3
DISTANCE ENTRE LES LAMES ■ DISTANCE BETWEEN THE BLADES ■ RUIJTE TUSSEN DE MESSEN	5 - 90 mm
LARGEUR DES TAPIS ■ CONVEYOR BELT WIDTH ■ BREEDTE TRANSPORTBAND	380 mm
POIDS NET MACHINE ■ NET WEIGHT MACHINE ■ NETTOGEWICHT MACHINE	150 kg
PUISSANCE MOTEUR ■ MOTOR POWER ■ MOTORVERMOGEN	0,45 kW
VOLTAGE ■ VOLTAGE ■ SPANNING	220V 1Ph