

EIGENSCHAFTEN

- Robuste Maschine.
- PVC Transportbänder.
- Manuelle Bedienung:
SM-520A / SM-520S: mit Drucktasten.
SM-520F: mit Hebel.
- Geschwindigkeit 50 cm/s.
- Aufklappbare Tische.

CARACTERÍSTICAS

- Máquina robusta.
- Cintas transportadoras de PVC.
- Manejo:
SM-520A / SM-520S: con botones.
SM-520F: con palanca.
- Velocidad: 50 cm/s.
- Mesas abatibles.

CARATTERISTICHE

- Macchina robusta.
- Nastri trasportatori in PVC.
- Azionamento manuale:
SM-520A / SM-520S: a pulsanti.
SM-520F: a leva.
- Velocità 50 cm/sec.
- Piani pieghevoli verso l'alto.



Aufklappbare Tische.
Mesas abatibles.
Piani pieghevoli verso l'alto.

PVC Transportbänder.
Cintas transportadoras de PVC.
Nastri trasportatori in PVC.



Ausgestattet mit Schwenkrädern mit Bremse, leicht zu bewegen.

Dotada de ruedas giratorias con freno, fácil de desplazar.

Montata su ruote bloccabili, facile da muovere

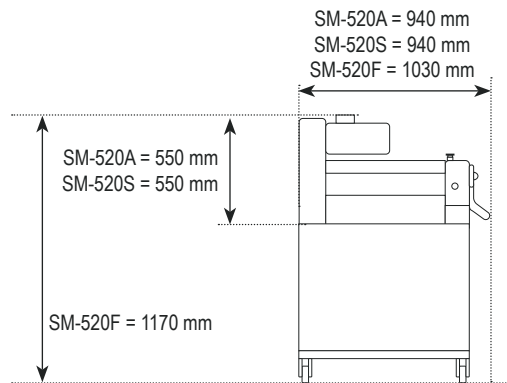
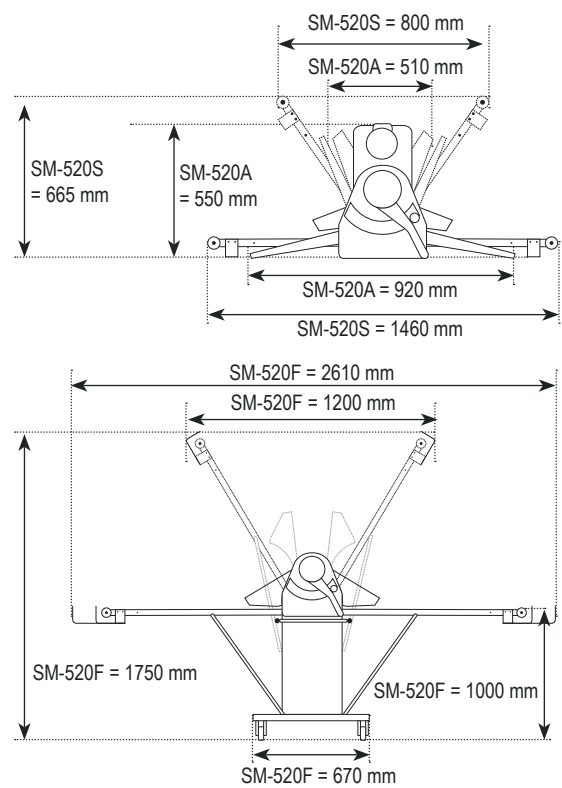
SEITENANSICHT | PERFIL | VISTA LATERALE

VORDERANSICHT | ALZADO | VISTA FRONTALE

SM-520A
SM-520S
SM-520F

MODEL	SM-520A	SM-520S	SM-520F
MODELL MIT SOCKEL MODELO CON BASE MODELLO CON SUPPORTO	✗	✗	✓
MOTORLEISTUNG POTENCIA MOTOR POTENZA MOTRICE	0,37 kW	0,37 kW	0,55 kW
NETTOGEWICHT MASCHINE PESO NETO MÁQUINA PESO NETTO MACCHINA	80 kg	100 kg	168 kg
AUSROLLBREITE ANCHO DE LAMINADO LARGHEZZA DI LAMINAZIONE	520 mm	520 mm	520 mm
LÄNGE TRANSPORTBAND LONGITUD CINTAS LUNGHEZZA DEL NASTRO	2 x 420 mm	2 x 670 mm	2 x 980 mm
ABSTAND ZWISCHEN DEN ROLLEN DISTANCIA ENTRE RODILLOS SPAZIO TRA I RULLI	1 - 30 mm	1 - 30 mm	1 - 30 mm
SPANNUNG VOLTAJE VOLTAGGIO	3Ph x 230/400V 50Hz	230/400V 3Ph 50Hz 230V 1Ph 50Hz	3Ph x 230/400V 50Hz