

EIGENSCHAFTEN

- Robuster Hebekipper zum mühelosen Auskippen von Kesselwagen, optimal zur Weiterverarbeitung mit einem Teigteiler oder vergleichbaren Maschinen.
- Die Hebekraft beträgt bis zu 600 kg Kesselinhalt (Gewicht des Kesselwagen nicht eingerechnet!).

CARACTERÍSTICAS

- Un elevador de artesa robusto que permite que el perol sea levantado y vaciado en una tolva, directamente en una divisora o máquinas similares.
- La capacidad de elevación máxima es de 600 kg (sin perol).

CARATTERISTICHE

- Un sollevatore robusto che permette di sollevare e svuotare la vasca in una tramoggia, direttamente in una spezzatrice o macchine simili.
- La capacità massima di sollevamento è di 600 kg (escluso il vasca).



2 YEARS
WARRANTY

Sicherheitsvorrichtungen:

- Schutz vor Kettenbruch.
- Sensor für korrekte Kesseleinfuhr.
- Signal für Senken des Kessels.

Indicaciones de seguridad:

- seguridad de ruptura de cadena.
- sensor de posición correcta del recipiente.
- señal de descenso del recipiente.

Dotazioni di sicurezza:

- sicurezza per rottura catena.
- sensore di posizione corretta della vasca.
- segnale di discesa vasca.



Der Hebekipper wird mit Drucktasten bedient.

El elevador funciona con dos botones para moverse hacia arriba y hacia abajo.

Il sollevatore funziona con due pulsanti per spostarsi verso l'alto e verso il basso.



Für Kesselwagen von 120 bis 200 kg Teig.
Para perol de 120 y 200 kg de masa.
Per artesa di 120 e 200 kg di pasta.

SEITENANSICHT | PERFIL | VISTA LATERALE

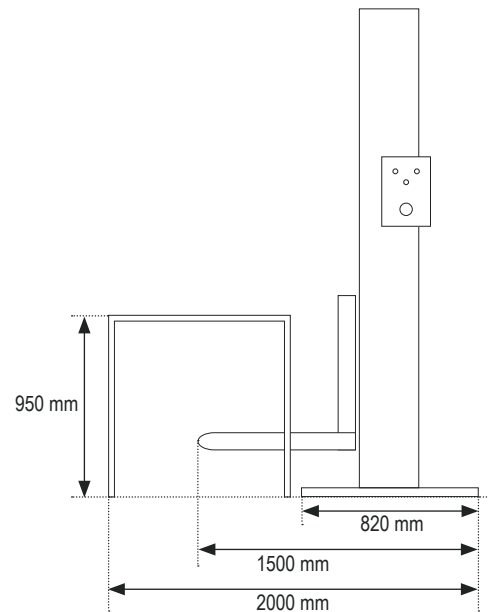

VORDERANSICHT | ALZADO | VISTA FRONTALE

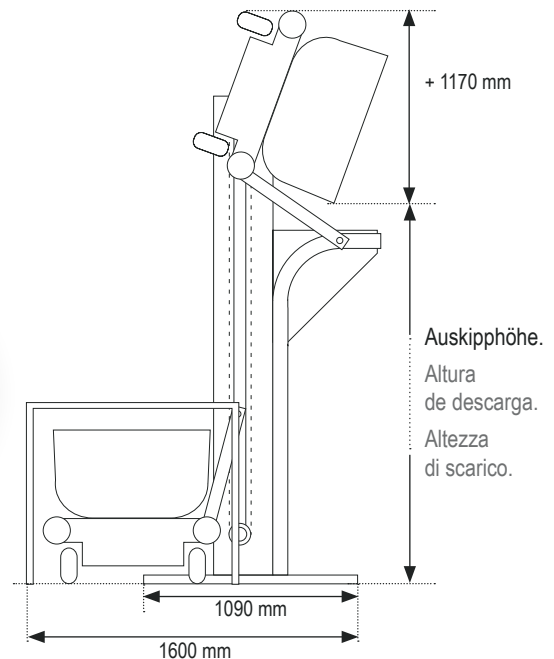

ELEVATO

HUBLEISTUNG CAPACIDAD DE ELEVACIÓN CAPACITÀ DI SOLLEVAMENTO	600 kg
KESSELWAGEN ARTESA VASCA	SM-120A SM-200A
MAXIMALER KIPPWINKEL ÁNGULO DE INCLINACIÓN MAXIMUM ANGOLO DI INCLINAZIONE MAXIMUM	110°
AUSKIPPEN LINKS/RECHTS INCLINADO IZQUIERDO/DERECHO LATO SINISTRO/DESTRA	✓
MOTORLEISTUNG POTENCIA MOTOR POTENZA MOTRICE	1,1 kW
NETTOGEWICHT MASCHINE PESO NETO MÁQUINA PESO NETTO MACCHINA	665 kg
SPANNUNG VOLTAJE VOLTAGGIO	400V 3Ph 50Hz
OPTION GEHÄUSE AUS EDELSTAHL OPCIÓN CUERPO EN ACERO INOX OPZIONE CORPO IN ACCIAIO INOSSIDABILE	✓