

EIGENSCHAFTEN

- Robuster Ofen.
- Aus Edelstahl.
- Wärmedämmendes Doppelfenster.
- Digitale Bedienung.
- Beschwadung und Einwirkzeit einstellbar.
- Untergestell und Dunstabzugshaube separat erhältlich.
- Manueller Dampfschlüssel.
- Digitale Steuerung der Temperatur und Backzeit.
- Tür mit integrierter Beleuchtung.

CARACTERÍSTICAS

- Horno robusto.
- De acero inoxidable.
- Cristal doble termorefectante.
- Control digital.
- Vapor y tiempo de aplicación ajustables.
- Base y campana disponibles por separado.
- Válvula de descarga de vapor manual.
- Comando digital de la temperatura y el tiempo de cocción.
- Puerta con iluminación integrada.

CARATTERISTICHE

- Forno robusto.
- In acciaio inox.
- Porta con doppio vetro anticalore.
- Pannello di comando digitale.
- Regolazione di umidificazione e tempo di esposizione.
- Supporto e presa d'estrazione disponibili separatamente.
- Valvola manuale di evacuazione di vapore.
- Comando digitale della temperatura e del tempo di cottura.
- Porto con illuminazione integrata.



**2 YEARS
WARRANTY**

Abzugshaube separat erhältlich.
Campana extractora disponible por separado.
Cappa aspirante disponibile separatamente.

Manueller Dampfschlüssel.
Válvula de descarga de vapor manual.
Valvola di evacuazione di vapore manuale.

Digitale Bedienung.
Control digital.
Comandi digitali.

Option untergestell.
Base opcional.
Opzione supporto.

Ausgestattet mit Schwenkrädern mit Bremse.
Dotada de ruedas giratorias con freno.
Montato su ruote bloccabili.

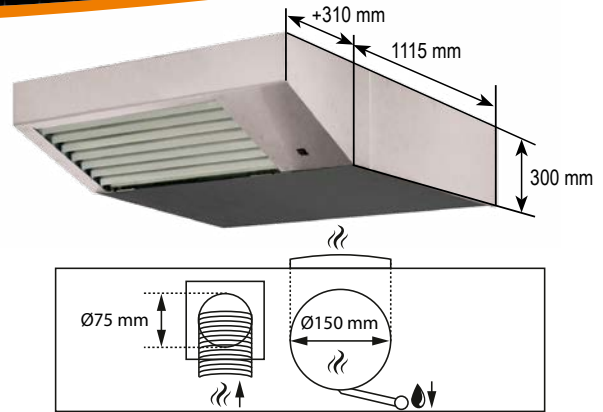
SM705E | SM805E

SM705E = 590 mm
SM805E = 590 mm

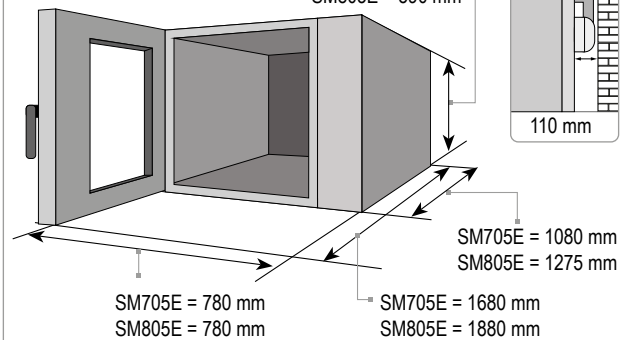
SM710E | SM810E

SM710E = 1040 mm
SM810E = 1040 mm

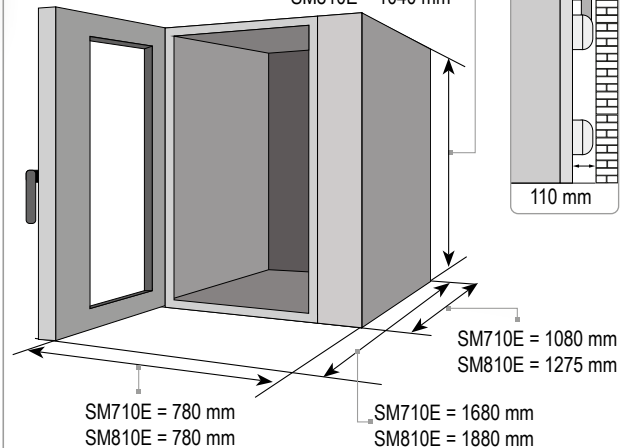

MODEL	SM-705E	SM-710E	SM-805E	SM-810E
LEISTUNG POTENCIA POTENZA	9 kW	18 kW	10 kW	19,5 kW
NETTOGEWICHT MIT UNTERGESTELL PESO NETO CON BASE PESO NETTO CON SUPPORTO	136 kg	220 kg	160 kg	300 kg
BLECHE BANDEJAS TEGLIE	5 x 40/60	10 x 40/60	5 x 40/80	10 x 40/80
ABSTAND ZWISCHEN DEN BLECHFÜHRERN DISTANCIA ENTRE LAS BANDEJAS DISTANZA TRA LE GUIDE DELLE TEGLIE	90 mm	90 mm	90 mm	90 mm
SPANNUNG VOLTAJE VOLTAGGIO	3Ph x 230/400V 50Hz			
OPTION UNTERGESTELL UND ABZUGSHAUBE BASE Y CAMPANA OPCIONALES OPZIONE SUPPORTO E CAPPA	✓	✓	✓	✓