

EIGENSCHAFTEN

- Robuster Ofen.
- Aus Edelstahl.
- Wärmedämmendes Doppelfenster.
- Digitale Bedienung.
- Beschwädung und Einwirkzeit einstellbar.
- Untergestell, Dunstabzugshaube und Ofen separat erhältlich.
- Bis zu 20 Programme mit je 5 Backphasen.
- Automatischer Dampfschlüssel.
- Tür mit integrierter Beleuchtung.

CARACTERÍSTICAS

- Horno robusto.
- De acero inoxidable.
- Cristal doble termorefectante.
- Control digital.
- Vapor y tiempo de aplicación ajustables.
- Base, campana y cámara de reposo disponibles por separado.
- Hasta 20 programas con 5 fases de horneado cada uno.
- Válvula descarga de vapor automática.
- Puerta con iluminación integrada.

CARATTERISTICHE

- Forno robusto.
- In acciaio inox.
- Porta con doppio vetro anticalore.
- Pannello di comando digitale.
- Regolazione di umidificazione e tempo di esposizione.
- Supporto, presa d'estrazione e cella di levitazione disponibili separatamente.
- Fino a 20 programmi ciascuno con 5 fasi di cottura.
- Válvula automatica di evacuazione di vapore.
- Porto con illuminazione integrata.



**2 YEARS
WARRANTY**

Programmierbarer Dampf-
schlüssel.
 Válvula de descarga de vapor
programable.
 Valvola automatica
di evacuazione di vapore.

Abzugshaube separat
erhältlich.
 Campana extractora disponible
por separado.
 Presa d'estrazione disponibile
separatamente.

Digitale Bedienung.
Bis zu 20 Programmen
verfügbar.
 Control digital.
Hasta 20 programas.
 Comandi digitali.
Fino a 20 programmi disponibili.

Digitale Steuerung der
Temperatur und
Umgebungsfeuchtigkeit.
 Comando digital de la
temperatura y de la humedad
ambiente.
 Comando digitale della
temperatura e della umidità
ambientale.

Gärraum
separat erhältlich.
 Fermentador disponible
por separado.
 Cella di lievitazione disponibile
separatamente.

Ausgestattet mit Schwenkrädern mit Bremse.
 Dotada de ruedas giratorias con freno.
 Montato su ruote bloccabili.

GÄRRaum FERMENTADOR CELLA DI LIEVITAZIONE	SM-716F	SM-716FB
LEISTUNG POTENCIA POTENZA	900 W	900 W
DIMENSIONES DIMENSIONES DIMENSIONI		
Breite - ancho - larghezza	780 mm	780 mm
Tiefe - fondo - profondità	1070 mm	1400 mm
Höhe - altura - altezza	1055 mm	1055 mm
BLECHE BANDEJAS TEGLIE	16 x 40/60	8 x 40/80
SPANNUNG VOLTAJE VOLTAGGIO	220V 1Ph 50Hz	220V 1Ph 50Hz

MODEL	SM-70SEEP	SM-710SEEP	SM-80SEEP	SM-810SEEP
LEISTUNG POTENCIA POTENZA	9 kW	18 kW	10 kW	19,5 kW
NETTOGEWICHT MIT UNTERGESTELL PESO NETO CON BASE PESO NETTO CON SUPPORTO	136 kg	220 kg	160 kg	300 kg
BLECHE BANDEJAS TEGLIE	5 x 40/60	10 x 40/60	5 x 40/80	10 x 40/80
ABSTAND ZWISCHEN DEN BLECHFÜHRERN DISTANCIA ENTRE LAS BANDEJAS DISTANZA TRA LE GUIDE DELLE TEGLIE	90 mm	90 mm	90 mm	90 mm
SPANNUNG VOLTAJE VOLTAGGIO	220 - 380V 3Ph 50Hz			
OPTION UNTERGESTELL UND ABZUGSHAUBE BASE Y CAMPANA OPCIONALES OPZIONE SUPPORTO E PRESA	✓	✓	✓	✓

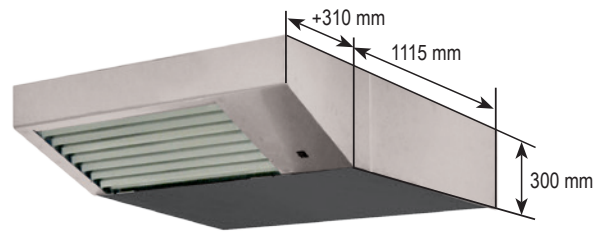
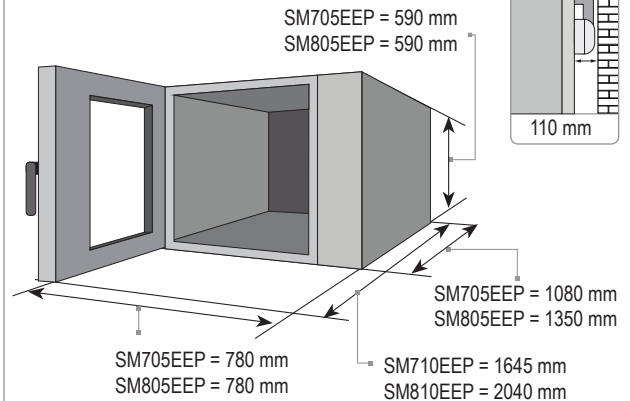
SM70SEEP | SM80SEEP

SM710SEEP | SM810SEEP
