

**EIGENSCHAFTEN**

- Innovative und elegante Formgebung.
- Hebel mit progressiver Zugkraft.
- Sehr ruhig.

**CARACTERÍSTICAS**

- Diseño innovador y elegante.
- Manivela par palanca con tracción progresiva.
- Muy silencioso.

**CARATTERISTICHE**

- Design innovativo e elegante.
- Leva con forza di tiro progressiva.
- Molto silenzioso.



Perfekte Spannung der Messer (13 mm) für eine einheitliche Schnittstärke.  
 Tensión perfecta de las cuchillas (13 mm) para un espesor regular de rebanada.  
 Tensione perfetta delle lame (13 mm) per uno spessore regolare di fetta.



Finger aus Kunststoff um das Brot zu halten.  
 Dedos de plástico para contener el pan  
 Dita di plastica per contenere il pane.

Schwenkräder mit Bremse.  
 Ruedas giratorias con freno.  
 Ruote bloccabili.



Krümelfang: einfach zu leerender, Behälter in ABS.  
 Recogedor de migajas: recipiente en ABS, fácil a vaciar.  
 Raccogli briciole: recipiente in ABS, facile da svuotare.

SEITENANSICHT | PERFIL | VISTA LATERALE

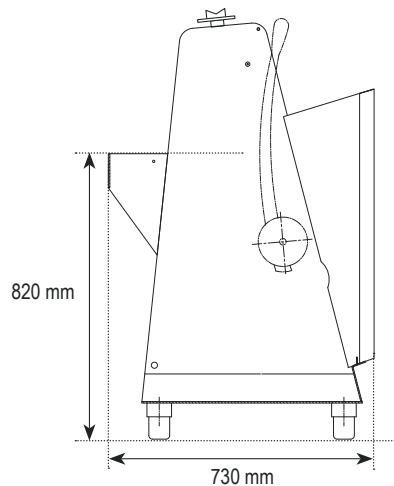

VORDERANSICHT | ALZADO | VISTA FRONTALE

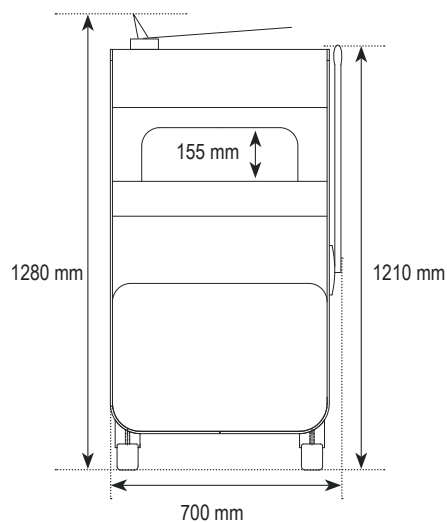

<b>KAPAZITÄT   CAPACIDAD   CAPACITÀ</b> Brote / St. - Cortes / hora - Tagli / ora	250
<b>SCHNITTSTÄRKE   ESPESOR DE REBANADA   SPESSORE DI FETTA</b>	9 → 14 mm / 16 mm
<b>MAX. ABMESSUNGEN BROT   DIM. MAX. DE PAN   DIM. MASS. DI PANE</b>	440 x 300 x 155 mm
<b>NETTOGEWICHT MASCHINE   PESO NETO MÁQUINA   PESO NETTO MACCHINA</b>	215 kg
<b>MOTORLEISTUNG   POTENCIA MOTOR   POTENZA MOTRICE</b>	0,55 kW
<b>SPANNUNG   VOLTAJE   VOLTAGGIO</b>	230/400V 3Ph 50Hz - 230V 1Ph 50Hz (opt.)